

INSTALLATION DU TOURNEBROCHE

Pour tous les modèles Vermont Castings à 3 ou à 4 brûleurs

1. Installez le support du moteur du tournebroche du côté gauche de la base en alignant les orifices et en arrimant les pièces ensemble à l'aide de deux boulons et de deux contre-écrous fournis. La bride de montage passe par la fente centrale sur la tablette gauche (voir la Fig. 1).

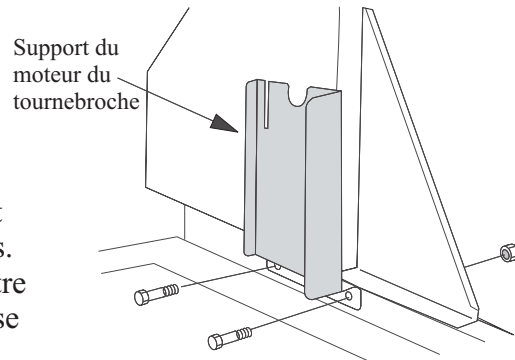

Fig. 1

2. Retirez le support-réchaud. Placez un plateau directement sous les grilles de cuisson pour recueillir les matières grasses. Si vous cuisez des aliments volumineux, vous devrez peut-être retirer les grilles de cuisson et placer le plateau pour la graisse sur les plaques servant à saisir les aliments.

3. Insérez les extrémités du support du tournebroche dans les fentes de la grille de cuisson de droite, afin que la bordure droite du support se trouve à environ un pouce [2,5 cm] de la paroi droite (10 po [25 cm] sur les modèles à 6 brûleurs) et l'encoche supérieure du support est dans l'axe de l'orifice de la tige du tournebroche dans la paroi gauche (voir la Fig. 2).

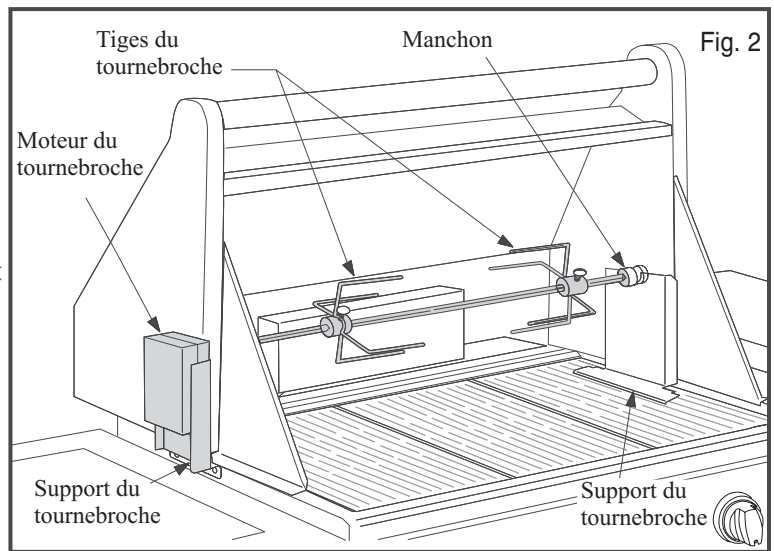

Fig. 2

4. Insérez le moteur du tournebroche dans le support du moteur.

5. Assemblez la tige et les broches pour la viande. Réglez le manchon de rétention pour tenir la tige en place. Serrez les vis de serrage à l'aide de petites pinces.

Nota : L'extrémité carrée de la tige s'insère dans le moteur.

● **N'utilisez pas le moteur du tournebroche lorsqu'il pleut ou si les surfaces sont humides.**

● **Utilisez toujours une prise de courant et une rallonge à trois broches, avec mise à la terre, avec le moteur du tournebroche. Ne modifiez pas ou ne retirez pas la broche de mise à la terre sur le cordon d'alimentation électrique du tournebroche.**

● **Le moteur du tournebroche est conçu pour tourner une charge maximale de 12 lb.**

● **Tenez le cordon d'alimentation électrique et le tuyau d'alimentation en gaz loin de surfaces chaudes.**

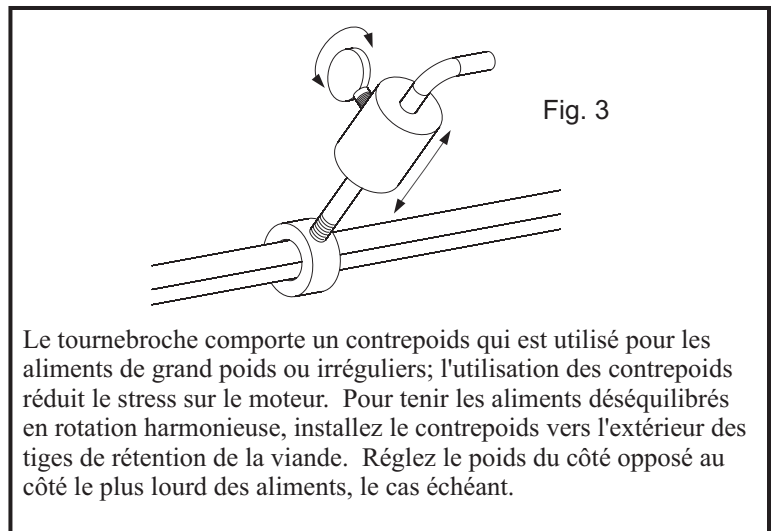

Fig. 3

Le tournebroche comporte un contrepoids qui est utilisé pour les aliments de grand poids ou irréguliers; l'utilisation des contrepoids réduit le stress sur le moteur. Pour tenir les aliments déséquilibrés en rotation harmonieuse, installez le contrepoids vers l'extérieur des tiges de rétention de la viande. Réglez le poids du côté opposé au côté le plus lourd des aliments, le cas échéant.

Note de service : Si vous avez des problèmes ou si vous n'êtes pas satisfait de votre achat, communiquez avec CFM au numéro de téléphone indiqué avant de rapporter votre BBQ au magasin.



CFM Corporation
2695 Meadowvale Boulevard
Mississauga, Ontario L5N 8A3 Canada
(800) 668-5323 www.cfmcorp.com

50003662 1/06 Rev 0